



S-K-E-L-M-S-K ASM PA 24 SKELMSK ASM PA24, 2x Anh. f. Absetzcontainer

Preis (brutto): 9.401,00 € **Gesetzl. MwSt. 19%:** 1.501,00 €

Preis (netto): 7.900,00 €

Details:

Referenz Nr	15938
Standort	Bovenden
Marke	S-K-E-L-M-S-K
Modell / Typ	SKELMSK ASM PA24, 2x Anh. f. Absetzcontainer
Erstzulassung	27.03.2008
Karosserieform	Abrollanhaenger
Farbe	schwarz
Radstand	4.500 mm
Reifengröße	265/70 R 19,5
Zul. Gesamtgewicht	24.000 kg
Nutzlast	19.320 kg
Aufbau	für 2 x Absetzmulden -SP 09-2016

Ausstattung

Zwillingsbereifung	ABS (Antiblockiersystem)
luftgedert	3-Achsen
SAF-Achsen	Verzurrösen
Heben+Senken	

Gassmann GmbH Bovenden

Alte Bundesstr. 48
37120 Bovenden

Tel.: +49 (0) 551 - 82020
Fax: +49 (0) 551 - 82285
E-Mail: info@gassmann-trucks.de

Gassmann GmbH, 2025

Dieses Angebot ist unverbindlich. Irrtum und Zwischenverkauf vorbehalten.

Weitere Informationen zum offiziellen Kraftstoffverbrauch und zu den offiziellen spezifischen CO₂-Emissionen und gegebenenfalls zum Stromverbrauch neuer PKW können dem 'Leitfaden über den offiziellen Kraftstoffverbrauch, den offiziellen spezifischen CO₂-Emissionen und dem offiziellen Stromverbrauch neuer PKW' entnommen werden, der an allen Verkaufsstellen und bei der 'Deutschen Automobil Treuhand GmbH' unentgeltlich erhältlich ist unter www.dat.de.



Beschreibung

Scheibenbremsen, Zuggabelabsenkung, 2-Achse liftbar, Länge 6.800mm, Breite 2.500mm, Ladehöhe 1.100mm, Fahrzeughersteller aus Westerbürg/Deutschland jetzt Kempf

Reifendaten

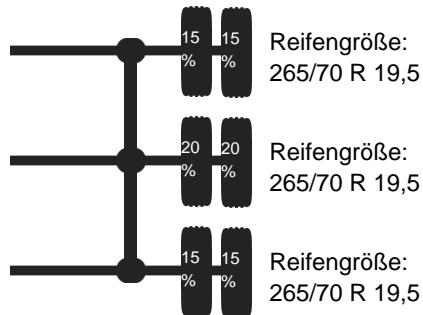

Gassmann GmbH Bovenden

Alte Bundesstr. 48
37120 Bovenden

Tel.: +49 (0) 551 - 82020

Fax: +49 (0) 551 - 82285

E-Mail: info@gassmann-trucks.de

Gassmann GmbH, 2025

Dieses Angebot ist unverbindlich. Irrtum und Zwischenverkauf vorbehalten.

Weitere Informationen zum offiziellen Kraftstoffverbrauch und zu den offiziellen spezifischen CO₂-Emissionen und gegebenenfalls zum Stromverbrauch neuer PKW können dem 'Leitfaden über den offiziellen Kraftstoffverbrauch, den offiziellen spezifischen CO₂-Emissionen und dem offiziellen Stromverbrauch neuer PKW' entnommen werden, der an allen Verkaufsstellen und bei der 'Deutschen Automobil Treuhand GmbH' unentgeltlich erhältlich ist unter www.dat.de.

